

BALANÇOIRE DEVINE LIBERTY

Age Groups; Suitable All Ages

Garantie

Schémas de la balançoire

Liste des composants

Procédure d'installation de la balançoire

Instructions spéciales du tapis amortisseur

Tapis amortisseur minimal et plans de clôture

Programme d'entretien

Certificat de conformité aux normes

Reference: DLS100

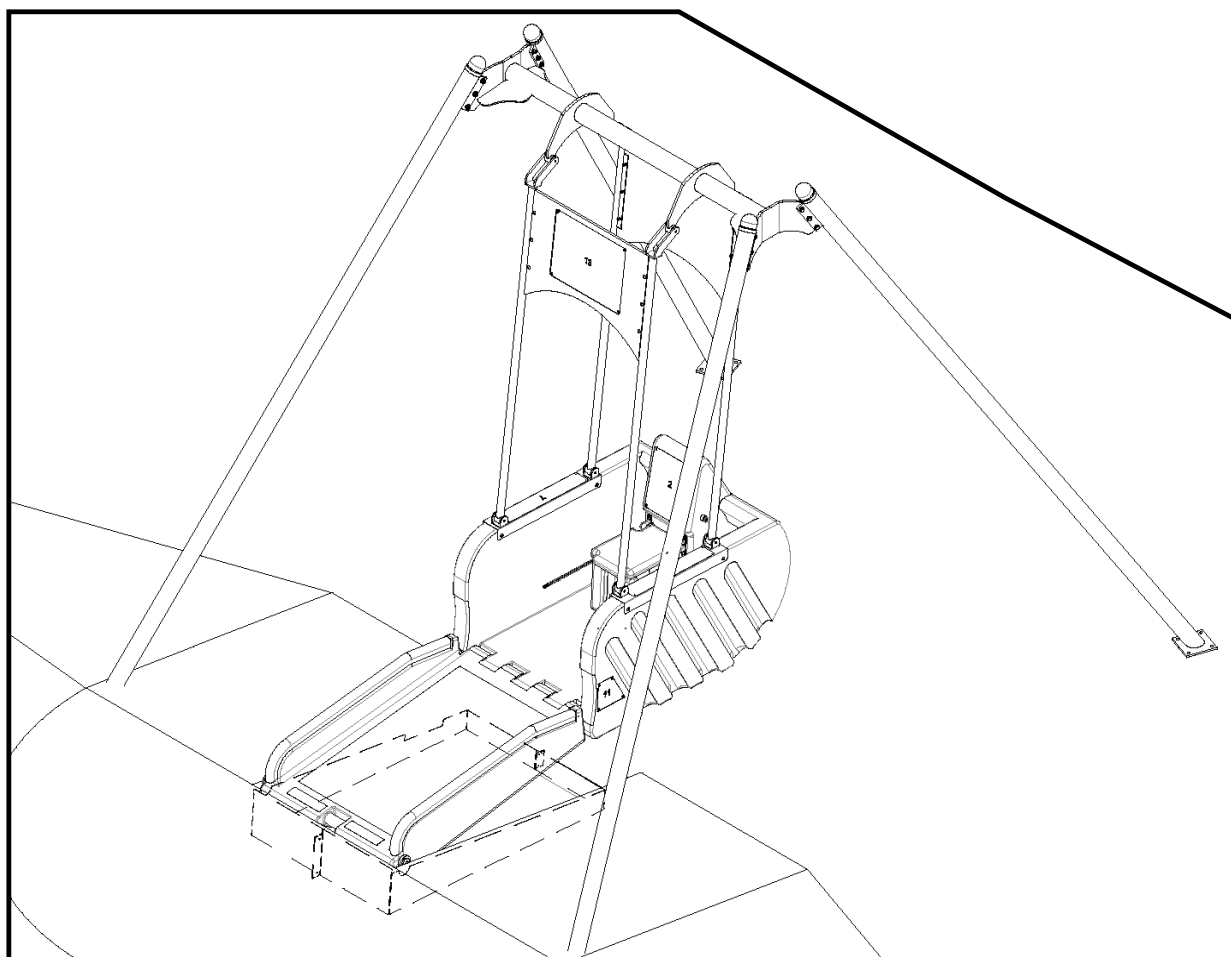

JENWAY INDUSTRIES PTY LTD

44 Anderson Rd

Mortdale 2223

NSW Australie

Tél : (02) 9580 6981

Fax : (02) 9580 8398

Email: w.devine@bigpond.com

JENWAY INDUSTRIES PTY LTD

Anderson Rd

Mortdale 2223

NSW Australie

Tél : (02) 9580 6981

Fax : (02) 9580 8398

ACN : 001 429125

Email : w.devine@bigpond.com

Email: w.devine@bigpond.com

“GARANTIE “DEVINE LIBERTY SWING”

Votre balançoire “Devine Liberty Swing” a été fabriquée selon un contrôle de qualité rigoureux et par conséquent vous, l’acheteur d’origine, bénéficiez d’une garantie de *cing* ans à partir de la date d’achat pour les pièces défectueuses et la main d’œuvre à condition que la balançoire “Devine Liberty Swing” n’ait pas été incorrectement utilisée ou maniée. Pendant la période de garantie, nous nous chargeons de rectifier tout “défaut” ou “défaillance”. Notre garantie est soumise à la conformité des conditions suivantes et pour lesquelles notre décision doit être finale et décisive.

Conditions de Garantie

1. La garantie s’applique seulement aux “défauts” et “défaillances” de la balançoire “Devine Liberty Swing” survenant lors d’une utilisation normale de la “Devine Liberty Swing”, et ne s’applique pas aux défauts causés par une mauvaise utilisation, un traitement excessivement dur ou autre mauvais traitement de la “Devine Liberty Swing”, qu’il soit délibéré ou accidentel.
2. Les avantages octroyés à l’Acheteur par cette garantie se rajoutent aux autres droits et recours que l’Acheteur a selon la loi.
3. La facture est la référence fondamentale et doit être conservée comme preuve d’achat.
4. Un “défaut” est une condition préexistante se traduisant par une pièce de l’équipement ne fonctionnant pas conformément aux spécifications du fabricant.
5. Une “défaillance” est un évènement spontané qui empêche la pièce de l’équipement de fonctionner de la façon dont elle le faisait à l’origine.
6. Les coûts d’installation des pièces de rechange seront à la charge de l’Acheteur et les réparations de l’équipement pour des problèmes n’entrant pas dans la garantie seront facturées à notre prix standard et payées par l’Acheteur.

BALANÇOIRE DEVINE LIBERTY

LISTE DES COMPOSANTS

| | | |
|---|---|---|
| (18) Dispositif montée/descente | 1 | inclus : |
| (6) Barre de torsion | 1 | |
| (4) Support de torsion | 1 | |
| (6a) Tube galvanisé de 32 mm | 1 | |
| (8a) Rosace de verrouillage | 1 | |
| (7) Console de support du dispositif montée/descente | 1 | |
| (17) Nacelle | 1 | incluse : |
| (9) Ceinture de siège | 1 | située dans le compartiment à l'arrière de la nacelle |
| (8) Verrou du dispositif montée/descente | 1 | situé sur le côté de la nacelle |
| (3) Verrouillage des roues | 2 | situé de chaque côté à l'arrière de la nacelle |
| (20) Siège intérieur | 1 | |
| (15) Points d'ancrage de la ceinture du siège | 2 | |
| (16) Traverse supérieure de la balançoire | 1 | |
| (19) Bras de soutien de la nacelle | 4 | |
| (10) Montants | 4 | Ecrous encastrés, Vis, Brides femelle/mâle attachées |
| (10a) Extension des montants | 6 | |
| (11) Signalétique de la balançoire Devine Liberty | 2 | |
| Panneaux d'espacement | | |
| (14) Panneau indicatif sur montants | 1 | |
| (Comment commencer/finir un tour de balançoire) | | |
| Clé M.L.A | 2 | fournies |
| Loctite | 1 | |
| Ne se bloque jamais | 1 | |
| Un panneau de signalisation – Zone règlementée à fixer sur le portail d'entrée. | | |
| Clôture et tapis amortisseur non inclus | | |

La Devine Liberty Swing est conforme aux normes suivantes :

| | |
|--|---|
| AS1924 Part 1 | Spécifications générales |
| AS1924 Part 2 | Aspects de sécurité de la conception et de la construction |
| AS 2555 | Guide pour l'implantation, l'installation, l'inspection et le fonctionnement |
| AS/NZS 4422: 1996 and AS/NZS 4486 Part 1-1997 | |

**AVIS
SPÉCIAL**

Même si la Balançoire Devine Liberty est conforme aux normes requises, elle "doit" être clôturée (hauteur minimale 1500 mm) avec un portail d'accès à fermeture automatique et équipé d'un mécanisme de protection pour les enfants, et un panneau de signalisation placé sur le portail disant : (fourni)

ZONE RÉGLEMENTÉE, UTILISATEURS ET ACCOMPAGNATEURS SEULEMENT DANS CETTE ZONE

PROCEDURE D'INSTALLATION DE LA BALANÇOIRE

(Remarque : toutes les dimensions sont en mm)

| | |
|----------------|---|
| ÉTAPE 1 | Placez la traverse supérieure de balançoire (16) sur le sol à l'envers, pour que les montants puissent être fixés vers le haut. |
| ÉTAPE 2 | <p>Assemblage des montants à la traverse supérieure de balançoire</p> <p>Retirez les vis boutons, les écrous encastrés et la bride mâle des montants (10).</p> <p>Placez les montants pour les aligner avec les trous de boulons de la traverse supérieure de balançoire. Fixez la bride femelle à la bride mâle. Fixez solidement l'ensemble à l'aide des vis bouton des montants et des écrous encastrés (toutes les pièces de fixation sont fournies). Appliquez de la <i>Loctite</i> (fournie) sur les écrous, insérez-les ensuite dans les trous et serrez les vis.</p> |

| N° Pièce | Titre |
|----------|--|
| 16 | TRAVERSE SUPÉRIEURE DE BALANÇOIRE |
| 10 | MONTANT |
| 10b | 3/8 ECROU ENCASTRÉ |
| 10c | BRIDE FEMELLE |
| 10d | BRIDE MALE |
| 10e | VIS BOUTON DES MONTANTS 3/8 x 1,25 po. |

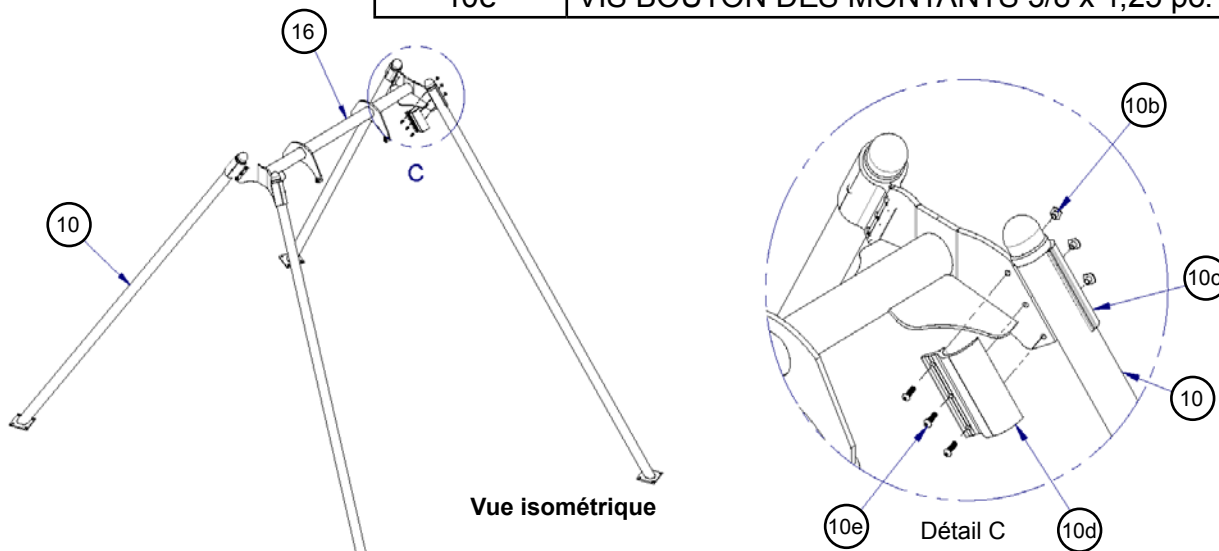

ÉTAPE 3**Position du portique de la balançoire**

Retournez le portique de la balançoire pour que les montants se trouvent environ à l'emplacement où les trous doivent être creusés.

Placez la balançoire à l'emplacement voulu :

Australie : la position idéale de la balançoire est vers le sud, sud-est ou légèrement vers le sud-ouest.

A l'étranger : la position idéale sera dans une direction où, en plein été, le dos de l'utilisateur fait face au soleil.

Marquez l'emplacement final des trous à creuser.

ÉTAPE 4**Creusement des trous**

Retirez le portique de la balançoire de la zone de travail.

Creusez les trous à une profondeur conforme au schéma d'instructions des fondations

Assurez-vous que tous les trous creusés sont nivelés

ÉTAPE 5

Placez toutes les extensions des montants (10a) dans les trous

Placez le portique de la balançoire sur les plaques d'extension

Fixez le portique de la balançoire aux plaques d'extension à l'aide des boulons fournis

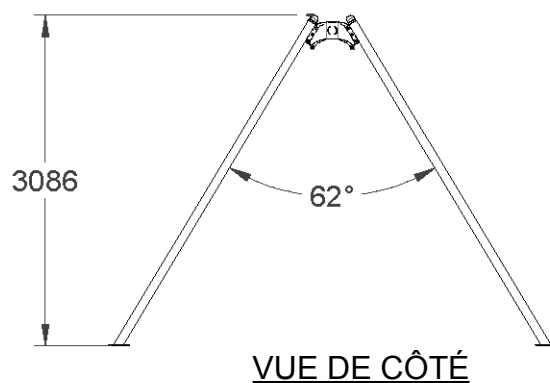
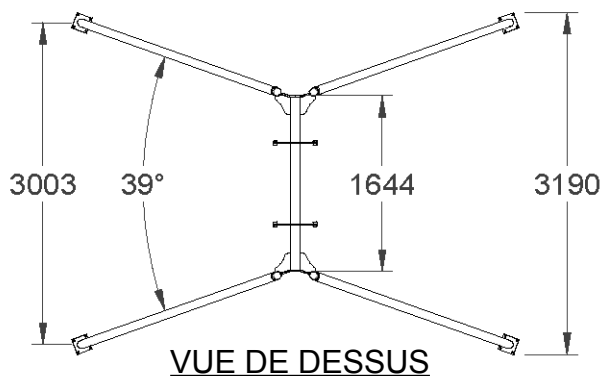

ÉTAPE 6

Fixation de la nacelle

Fixez les quatre bras de soutien de la nacelle (19) à la traverse de la balançoire (16) à l'aide des boulons fournis, selon l'emplacement indiqué dans le schéma de la balançoire.

Enduisez les boulons de Loctite – serrez les boulons.

Fixez la nacelle (17) aux bras de la nacelle (19) à l'aide des boulons fournis, en prenant garde que cela soit dans l'orientation suggérée à l'ÉTAPE 3.

Fixez deux panneaux indicatifs d'espacement arqués de la balançoire (11) aux bras de la nacelle (19), avec les boulons fournis.

ÉTAPE 7

Bétonnage des trous des montants

Bétonnez les quatre montants du portique de la balançoire (10) et insérez le portique de la balançoire complet dans une position nivelée. Laissez le béton durcir.

(Pre-mélange standard 457 de Diam. x 914 de Profondeur)

| N° Pièce | Titre |
|------------|---|
| 19/ 2 OFF | PERCHE DE MAINTIEN DROITE DE LA NACELLE |
| 19/ 2 OFF | PERCHE DE MAINTIEN GAUCHE DE LA NACELLE |
| 11/ 2 OFF | PANNEAUX INDICATIFS D'ESPACEMENT DE LA BALANÇOIRE |
| 17 | NACELLE DE LA BALANÇOIRE |
| 10a/ 6 OFF | EXTENSION DES MONTANTS |

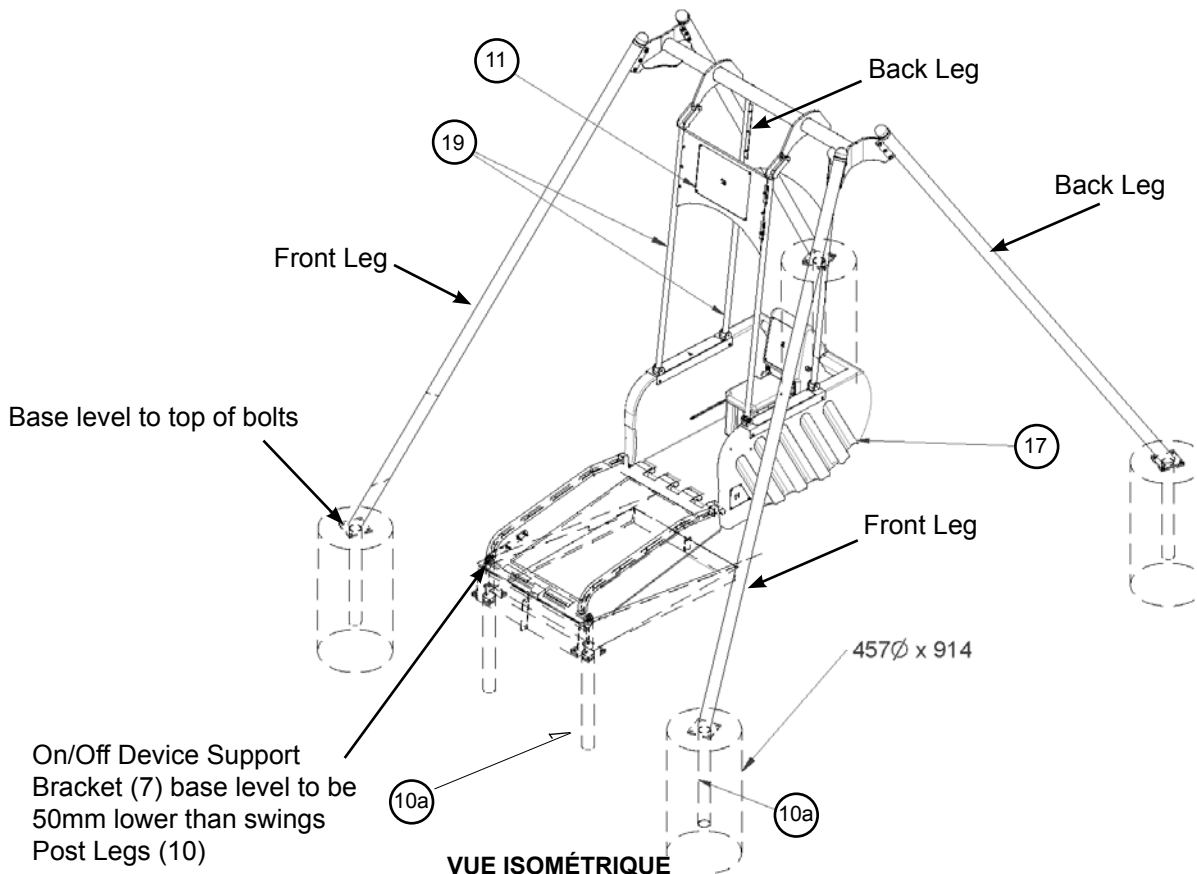

ÉTAPE 8

Positionnement du dispositif montée/descente et des montants du dispositif montée/descente

Retirez le tube galvanisé (6a) et la barre de torsion (6) de l'élément des montants du dispositif montée/descente (7)

| N° Pièce | Titre |
|----------|---|
| 7 | CONSOLE DE SUPPORT DU DISPOSITIF DE MONTEE/DESCENTE |
| 6a | TUBE GALVANISÉ DE LA BARRE DE TORSION |
| 6 | BARRE DE TORSION |

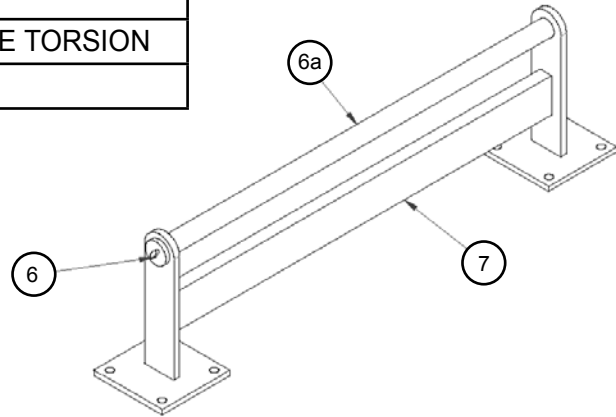

VUE ISOMÉTRIQUE

Retirez le support de torsion (4) du dispositif montée/descente (18)

Fixez le support du dispositif montée/descente (7) au dispositif montée/descente (18) à l'aide du tube galvanisé (6a)

Remplacez le support de la barre de torsion (4) - **mais PAS la barre de torsion (6) (la barre sera remis en place ultérieurement)**

| N° Pièce | Titre |
|----------|---|
| 18 | DISPOSITIF DE MONTEE/DESCENTE |
| 7 | CONSOLE DE SUPPORT DU DISPOSITIF DE MONTÉE/DESCENTE |
| 4 | SUPPORT DE TORSION |
| 3 OFF | VIS BOUTON DES MONTANTS 3/8 x 1,25 po. SS |

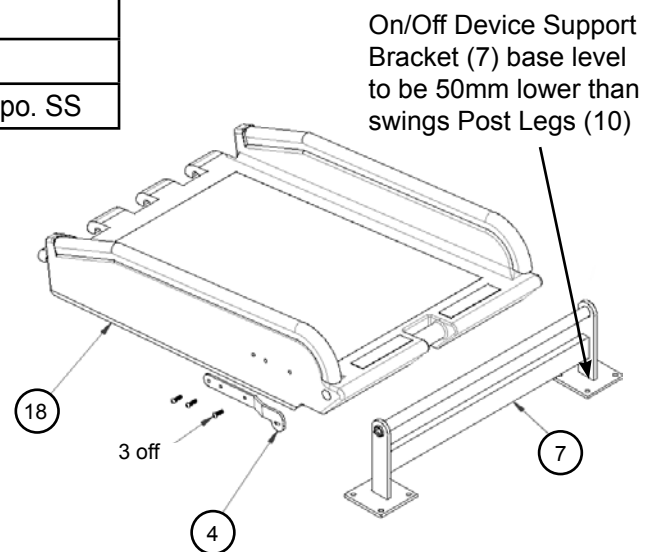

VUE ISOMÉTRIQUE ÉCLATÉE

ÉTAPE 8 SUITE

Maintenez la nacelle (17) vers l'avant dans une position parallèle à 250 mm de la position verticale (voir schéma joint). Cela garantira que la nacelle ait l'espace de se libérer du dispositif montée/descente

Placez le dispositif montée/descente (18) sur la nacelle (17) pour marquer la position des trous de la console de support du dispositif montée/descente (7)

Marquez la position pour les trous de la console de support du dispositif montée/descente (7)

Il est impératif que la console de support du dispositif montée/descente (7), lorsqu'elle est bétonnée, soit de niveau et d'aplomb, sous peine d'affecter irréversiblement le fonctionnement du dispositif montée/descente.

Déplacez le dispositif montée/descente pour pouvoir creuser les trous

Creusez les trous conformément au schéma des fondations

Fixez les extensions des montants (10a)

Remplacez le dispositif montée/descente sur la nacelle

Bétonnez les montants du dispositif montée/descente en position

Assurez-vous que les montants sont d'aplomb et de niveau car cela a un effet direct sur la fonction de la barre de torsion.

Laissez les montants en position jusqu'à ce que le béton ait totalement durci avant de fixer la barre de torsion (6) et la rosace de verrouillage (8a)

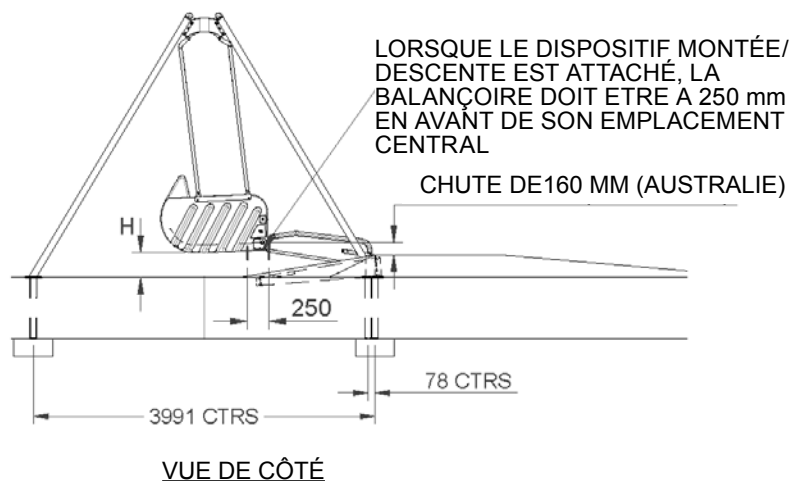
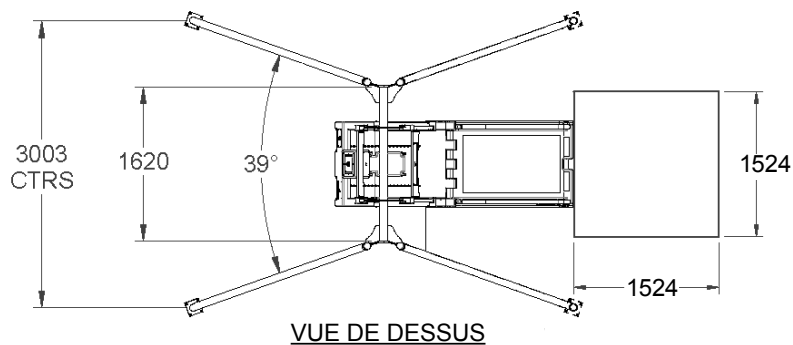

ÉTAPE 9**Fixation du panneau : Comment commencer/finir un tour de balançoire**

L'emplacement préféré est à proximité de la balançoire et sur le côté de la serrure à clé. Marquez, creusez les trous et bétonnez.

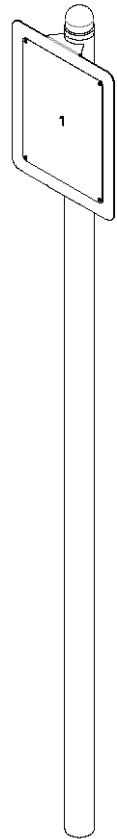
**ÉTAPE 10****Fixation de la barre de torsion**

Retirez le support de torsion (4) du dispositif montée/descente (18)

Insérez la barre de torsion (6) dans le tube galvanisé précédemment installé (6a) jusqu'à la rainure au côté opposé de la console de support du dispositif montée/descente (7)

Soulevez le dispositif montée/descente (18) hors de la nacelle (17) d'environ 60 po. (152 cm)

Fixez le support de torsion (4) sur l'extrémité de la barre de torsion (6) et vissez-le sur le dispositif montée/descente (18)

Descendez le dispositif montée/descente et fixez-le à la nacelle (17)

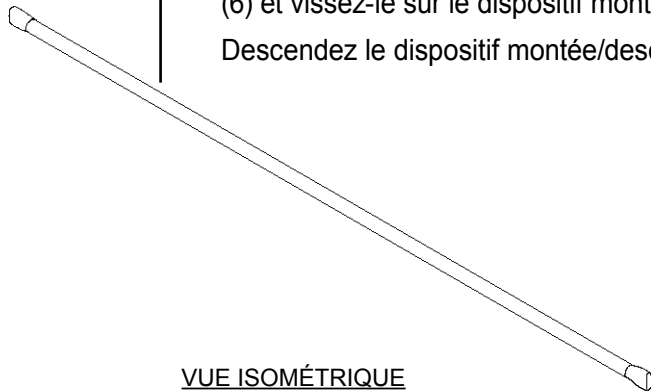

VUE ISOMÉTRIQUE

VUE ISOMÉTRIQUE

ÉTAPE 11**Fixation de la rosace de verrouillage sur le dispositif montée/descente (dispositif de verrouillage)**

Marquez l'emplacement où la tige de verrou (8) passe à travers la nacelle (17) sur le dispositif montée/descente (18)

Percez un trou et agrandissez-le pour que la tige de verrou s'engage dans le dispositif montée/descente et puisse être activé par la clé fournie

Marquez les trous conformément à la rosace de verrouillage (8a) et fixez la rosace en position à l'aide des rivets fournis ; Assurez vous que le verrou (8) fonctionne correctement

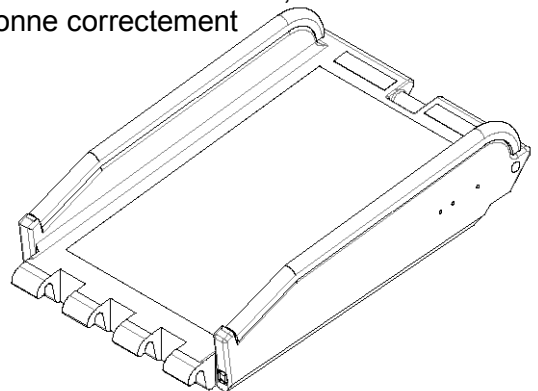
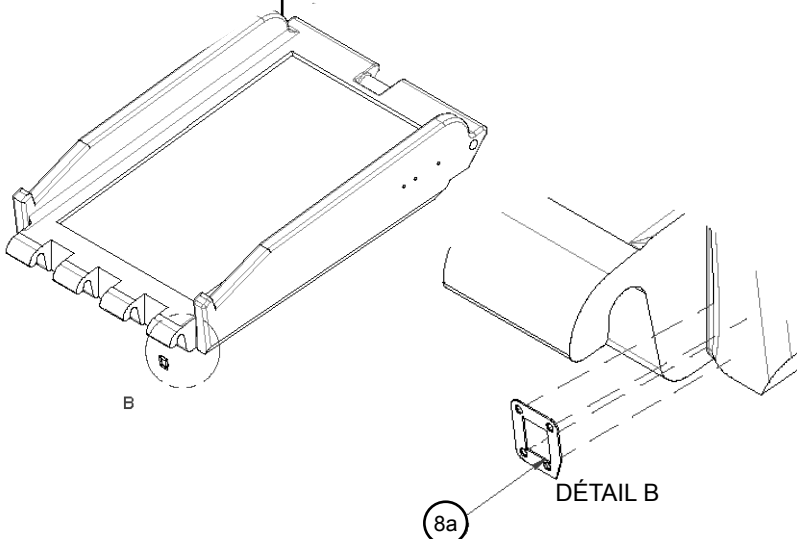
VUE ISOMÉTRIQUE
DU VERROU DU DISPOSITIF
MONTÉE/DESCENTE FACIA
EN POSITION

ÉTAPE 12

Signalétique

Fixez le panneau de signalisation sur le portail disant : (fourni)
ZONE RÉGLEMENTÉE, UTILISATEURS ET
ACCOMPAGNATEURS SEULEMENT DANS CETTE ZONE.

À PLACER SUR
LE PORTAIL

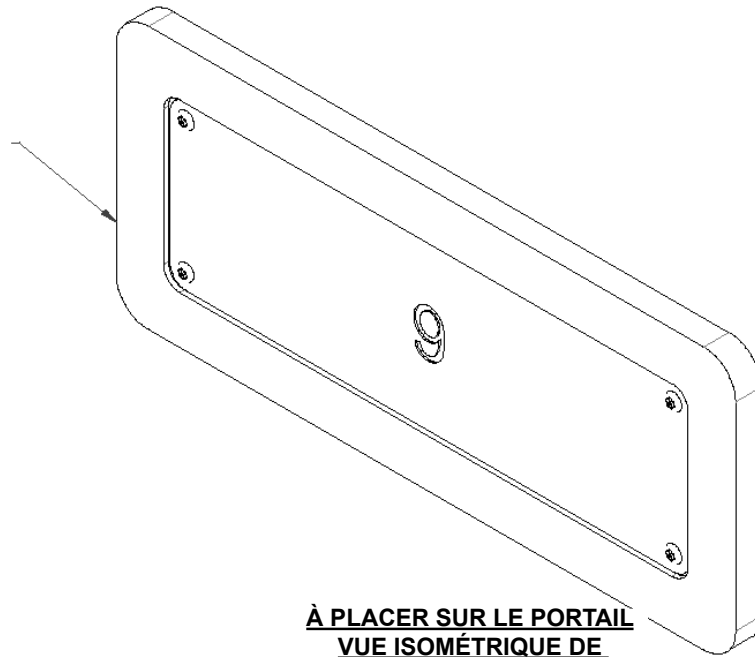

À PLACER SUR LE PORTAIL
VUE ISOMÉTRIQUE DE
L'ENSEMBLE

INSTRUCTIONS SPÉCIALES DU SOL AMORTISSEUR

Ces instructions sont relatives à l'installation du tapis au dispositif montée/descente à partir du point d'accès et de l'excavation du puits dans lequel le dispositif montée/descente sera inséré.

ÉTAPE 13

Installation du tapis amortisseur - dispositif montée/descente

Le tapis amortisseur doit être conforme aux normes actuelles avec une hauteur de chute recommandée de 1,8 m et les dimensions de la zone de chute de :

Largeur 2,9 m entre les piliers de soutien

Longueur 4,5 m de chaque côté de la traverse (9,0 m au total)

Le chemin d'accès doit être fait de façon à ce qu'il y ait une zone nivelée raisonnable en bas du dispositif montée/descente – pour permettre au fauteuil roulant de se retourner et d'être poussé vers la balançoire

Approximativement 1524 mm par 1524 mm

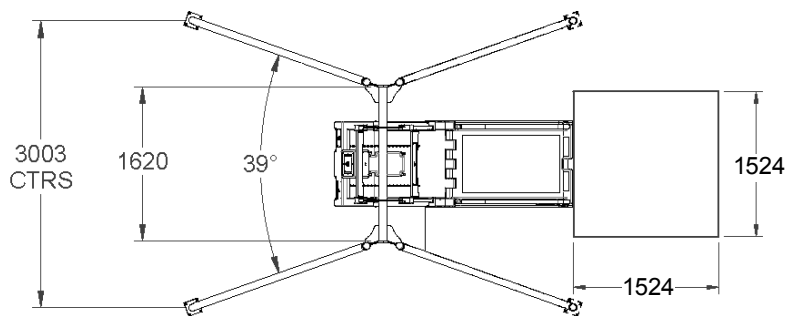

LORSQUE LE DISPOSITIF MONTÉE/DESCENTE EST ATTACHÉ, LA BALANÇOIRE DOIT ÊTRE A 250 mm EN AVANT DE SON EMPLACEMENT CENTRAL

Pour les Normes Australiennes "H" doit être 250 mm au-dessus de la circonférence complète de la balançoire

Pour les Normes U.S. "H" doit être 300 mm au-dessus de la circonférence complète de la balançoire

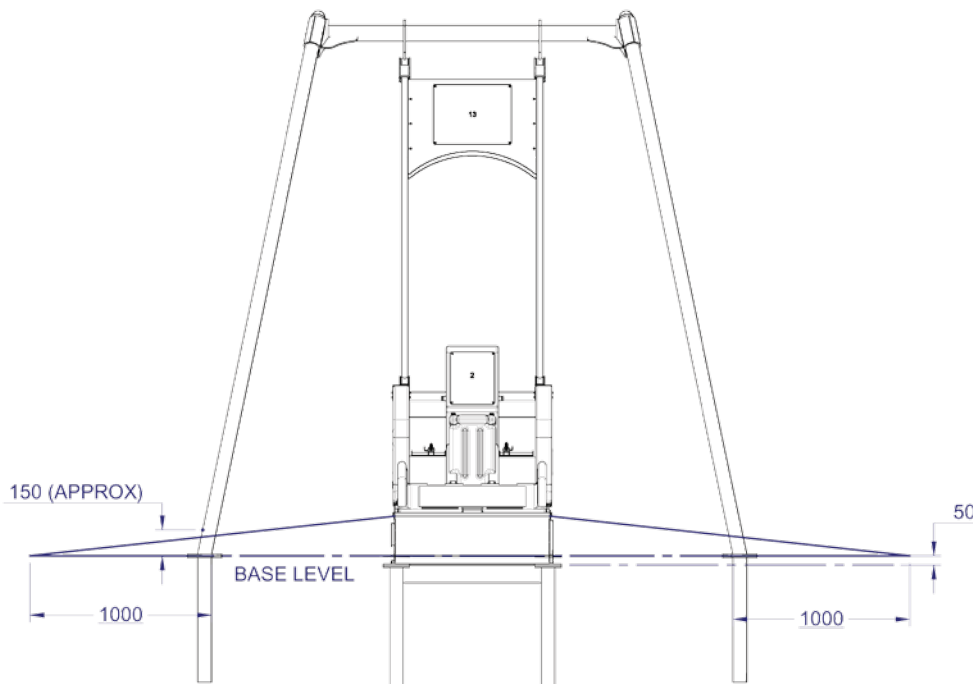

ÉTAPE 13
SUITE

Lors du positionnement du chemin d'accès en caoutchouc, le dispositif montée/descente doit être en position fermée pour correspondre avec le niveau du dispositif montée/descente - si le dispositif montée/descente est en position basse, le niveau ne sera pas bon en raison du point de pivot du dispositif montée/descente.

L'accès au dispositif montée/descente doit être fait pour permettre une transition sur le dispositif montée/descente amovible

USA : l'ensemble doit être conforme au (ADAAG), aux spécifications F1292, 4.5.1 et 4.5.2 et à la spécification F1951

Partie inférieure du dispositif de montée/descente en caoutchouc à former pour permettre au dispositif montée/descente (18) de reposer dans un solcle en puits tel que montré sur le dessin avec les crochets du dispositif de montée/descente (18) au même niveau que la partie supérieure du tapis amortisseur.

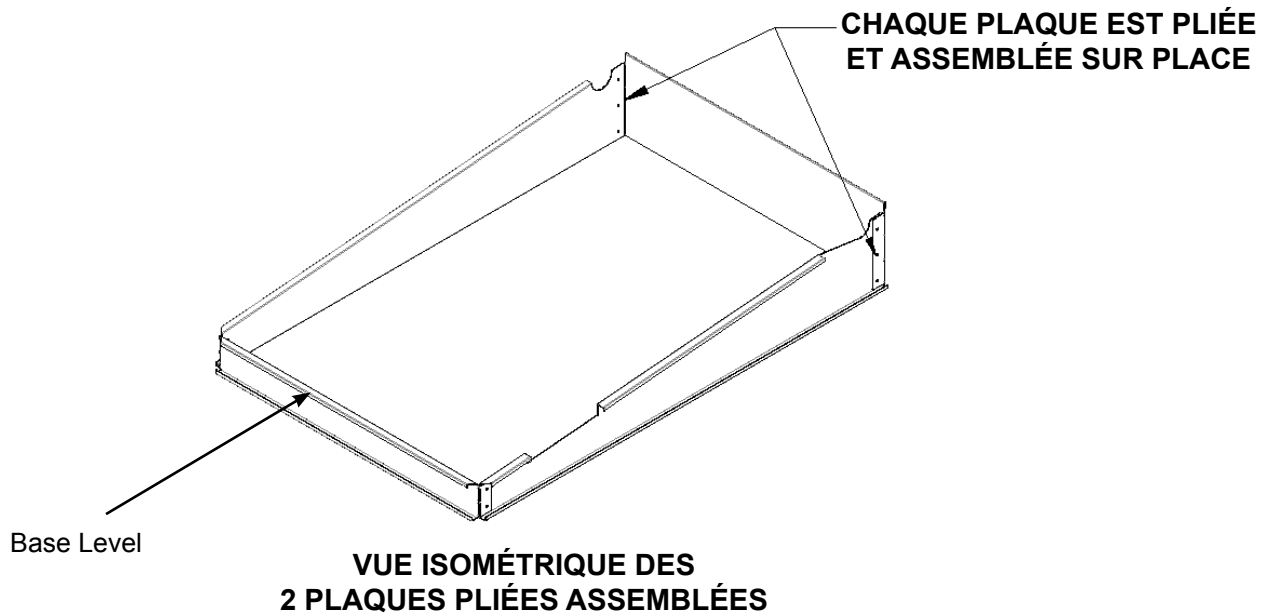

PROGRAMME D'ENTRETIEN

Afin de garantir le bon entretien de la balançoire Devine Liberty, veuillez vous assurer que la liste de vérification est respectée comme stipulé dans le tableau ci dessous.

LISTE DE VÉRIFICATION

| | |
|---------------------------------------|--|
| Nacelle | Vérifiez la propreté, la graisse graphite doit être enlevée immédiatement. |
| Ecrous/Boulons | Vérifiez qu'ils sont serrés. |
| Verrous | Vérifiez qu'ils sont en bon état de fonctionnement. |
| Ceinture du siège | Vérifiez qu'elle est en bon état et qu'elle n'a pas de coupure ni d'effilochage. |
| DISPOSITIF DE MONTÉE/ DESCENTE | Vérifiez qu'il est dans la bonne position et qu'il est facile à déplacer, vérifiez son état. |
| Site | Vérifiez que le site ne comporte pas d'objet dangereux et non approprié, vérifiez que le site ne présente pas de problème d'hygiène. |
| Joints | Vérifiez que toutes les soudures ne sont ni corrodées, ni fissurées. |

| Jour | 1 | 2 | 3 | 4 | 5 | 6 | 7 |
|--------------------------|---|---|---|---|---|---|---|
| Première Semaine | X | X | X | X | X | X | X |
| Deuxième Semaine | X | | X | | X | | X |
| Troisième Semaine | | | | X | | | |
| Quatrième Semaine | X | X | X | X | X | X | X |

Il est donc recommandé que la balançoire soit inspectée régulièrement et que cela soit incorporé dans le programme d'entretien du conseil.

CONSULTING COORDINATION Pty Ltd*INGÉNIEURS ET URBANISTES*

PO Box 823 Beenleigh 4207
 Queensland AUSTRALIE
 62 Luscombe Cres Wolffdene
 Téléphone : + 61 7 5546 4176
 Fax : + 61 7 5546 4460
 Email : clived@mpx.com.au

**CERTIFICAT DE CONFORMITÉ AUX NORMES – MATÉRIEL POUR
 TERRAIN DE JEUX BALANÇOIRE DEVINE LIBERTY**

FABRICANT : JENWAY INDUSTRIES
 44 ANDERSON ROAD
 MORTDALE NSW 2223
 AUSTRALIE

GAMME DU COMPOSANT : DEVINE LIBERTY SWING

HAUTEUR DE CHUTE LIBRE : 1,8 METRES

DIMENSIONS ZONE DE CHUTE : LARGEUR – 2,9m ENTRE LES MONTANTS DE
 SUPPORT
 LONGUEUR – 3,8m DE CHAQUE CÔTÉ DE LA
 TRAVERSE
 (7,6m au TOTAL)

Nous, Consulting Coordination Pty Ltd, domiciliés 62 Luscombe Crescent, Wolffdene Queensland 4207, certifions par la présente que nous avons évalué la hauteur de chute libre et les dimensions de la zone de chute de l'équipement LIBERTY SWING dont les spécifications sont mentionnées ci-dessus pour la conformité aux normes australiennes en vigueur. Selon notre évaluation, nous sommes convaincus que la hauteur de chute libre et les dimensions de la zone de chute de l'équipement, LIBERTY SWING indiquées ci-dessus remplissent les conditions requises par les normes AS1924 Part 1-1981, AS1924 Part 2-1981, AS/NZS4422:1996 et AS/NZS4486 Part 1-1997 lorsque la balançoire LIBERTY SWING est installée conformément aux spécifications du fabricant. Ce certificat remplace le précédent certificat en date du 13 avril 2004.

Signature

Date

CLIVE DODD B Eng (Civil), MURP, MIE Aust.CP Eng, RPEQ 1985, LGE (Qld) 1036

Tapis amortisseur minimal (ligne pointillée) et suggestions de pose de clôture

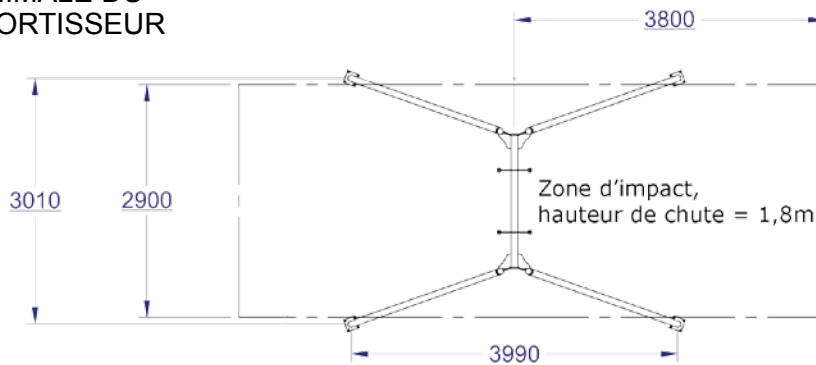
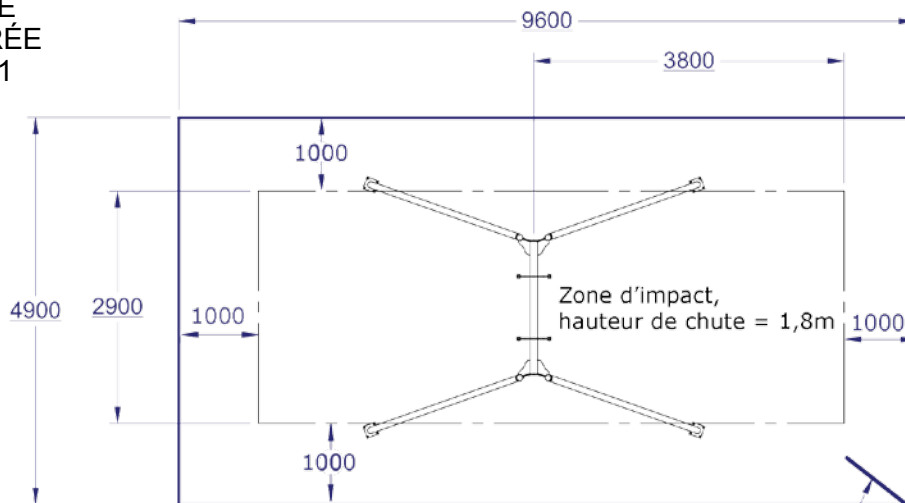
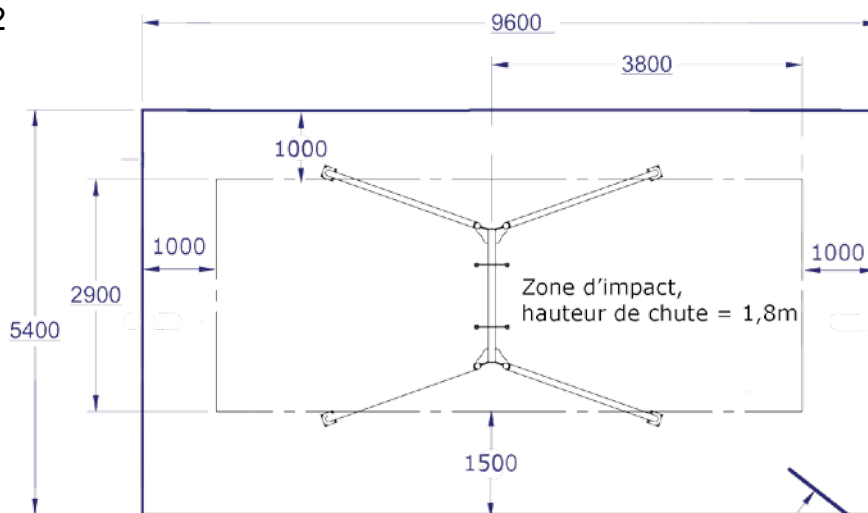
ZONE MINIMALE DU
TAPIS AMORTISSEUR**VUE DE DESSUS**CLOTURE
SUGGÉRÉE
OPTION 1**VUE DE DESSUS**EMPLACEMENT SUGGÉRÉ DU
PORTAIL POUR ENTRER/SORTIRCLOTURE
SUGGÉRÉE
OPTION 2**VUE DE DESSUS**EMPLACEMENT SUGGÉRÉ DU PORTAIL
POUR ENTRER/SORTIR**(La balançoire Liberty Swing doit être clôturée)**

Warwick Donnelly Pty Ltd

Ingénieurs conseils en structures et génie civil

10 Perry Road Arcadia NSW 2159
Téléphone : (02) 9656 1457
Fax : (02) 9656 1458
Email : wdpl@iinet.net.au
ABN 32 002 074 286

M. le Directeur
Jenway Industries Pty Ltd
44 Anderson Road
MORTDALE NSW 2223

Le 11 avril 2006
Réf : L0613A

A l'attention de Mr Wayne Devine

Monsieur,

RE: EVALUATION STRUCTURELLE DES FONDATIONS DE LA BALANÇOIRE LIBERTY SWING

Suite à notre récente conversation, nous avons réalisé une évaluation structurelle des fondations de la balançoire Liberty Swing. Veuillez trouver ci-joint un schéma en format A4, numéro 0613-S01, détaillant les exigences des fondations standards et comprenant les charges nominales dans des situations de fondations non standards.

Les balançoires Liberty Swings, afin d'être maintenues aux dalles, doivent être fermement fixées à chaque montant à l'aide de pièces d'ancrage Chemset 41M12160 ou produits similaires, en acier galvanisé ou inoxydable. Les pièces d'ancrage doivent être scellées à une profondeur minimale de 110 mm dans la dalle et à une distance minimale de 165 mm du bord de la dalle. Les dalles doivent avoir une résistance minimale au béton de 25 MPa, et doivent être conçues pour supporter les charges nominales détaillées dans ledit schéma.

Nous sommes sûrs que cette évaluation vous sera utile.

Cordialement,

Warwick Donnelly
B.E.,M.Eng.Sci.,M.1.E.Aust.
Directeur

OPTIONS DE FONDATION DE LA BALANÇOIRE LIBERTY

| Type de sol pour fondations | Portance nominale des matériaux (kN/m ²) | D Diamètre des fondations (ou carré) | E Profondeur d'ancrage | X Surcharge non structurelle maximale |
|---|--|--|------------------------|---------------------------------------|
| Sable propre naturel et intact | 75 - 100 | 350 | 650 | 100 |
| Argile naturelle Support à raffermir | 100 - 150 | 350 | 650 | 150 |
| Argile naturelle Très ferme | 200 - 250 | 300 | 600 | 200 |
| Schiste, grès ou similaire | 450 + | 300 | 500 | 250 |
| Remblai stabilisé (compactage de 98 %) | 150 | 350 | 650 | 100 |
| Remblai non stabilisé, problèmes de site et surcharge excessive | - | Contactez un ingénieur en structures ou géotechnique pour des obtenir les détails sur la conception spécifique au site | | |

TOUTES LES DIMENSIONS SONT EN MM

Remarques :

Toutes les fondations doivent être coulées in situ dans un sol naturel solide ou un remblai stabilisé
La base et les côtés des fondations doivent être coulées dans un sol intact

Charges nominales :

Charges nominales appliquées en haut de chaque fondation des montants du portique :
Charge verticale :
Maximum : 35 kN
Minimum : - 0,5 kN (c'est-à-dire vers le haut)
Charge latérale :
Maximum : 2,5 kN
Moment :
Maximum : 0,5 kN m
• Excentricité du dispositif de retenue latéral

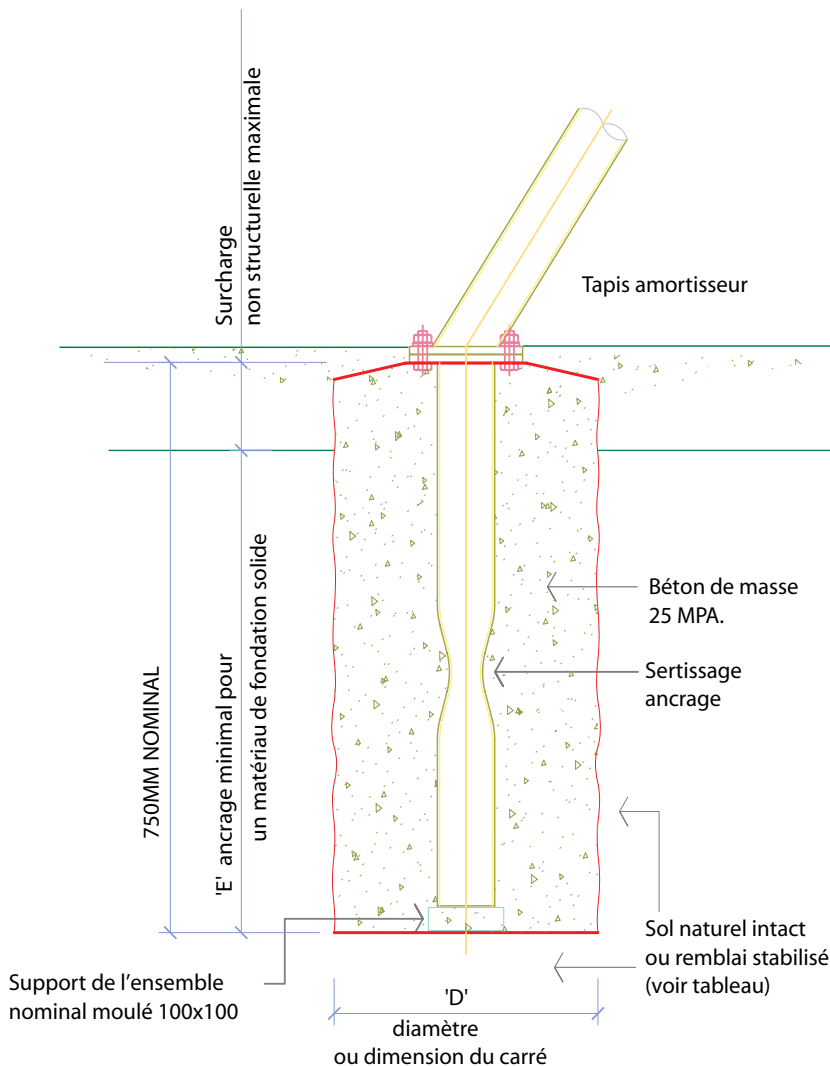

JENWAY INDUSTRIES PTY LTD
LIBERTY SWING

WARWICK DONNELLY PTY LTD
CONSULTING STRUCTURAL & CIVIL ENGINEERS

10 PERRY ROAD ARCADIA 2159
PHONE: 9656 1457
FAX: 9656 1458
ABN 32 002 074 286

DRAWING SCALE: 1:10, UNO
PLOT SCALE: 1:10
DATE: APRIL 2006

DRAWING:
FOOTING OPTIONS

PROJECT NUMBER: 0613
DRAWING: S01